

# HONDA

VESIPUMPUN KÄYTTÖOHJEET

WT20X • WT30X • WT40X

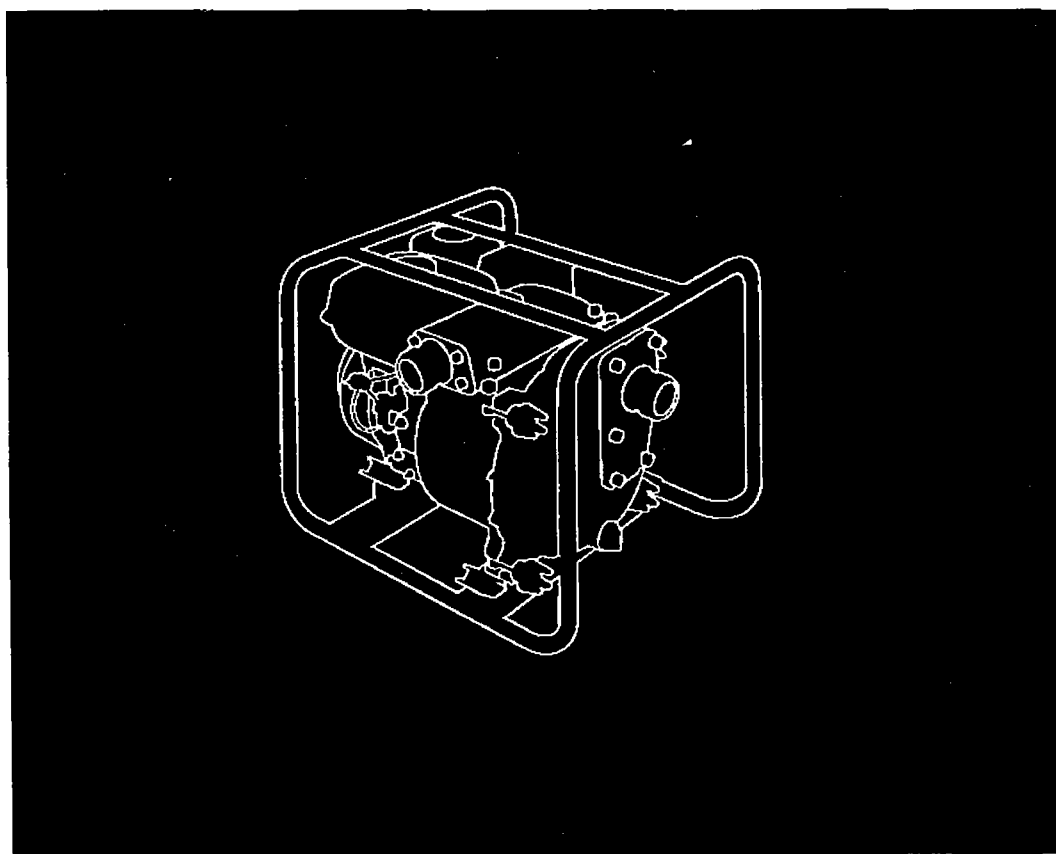

 **BRANDT**

## ALKULAUSE

Kiitämme Sinua HONDA-vesipumpun ostamisesta.

Tämä käyttöohjekirja sisältää HONDA-vesipumpun turvallisuus-, käyttö- ja huolto-ohjeet.

Lue erityisen huolellisesti tekstit, joita edeltävät seuraavat sanat:

**VAROITUS!** Ohjeiden laiminlyömisestä saattaa olla seurauksena vakava loukkaantuminen.

**HUOMAUTUS!** Ohjeiden laiminlyömisestä saattaa olla seurauksena loukkaantuminen tai laitevaurio.

**HUOMIO!** Saat hyödyllistä tietoa.

Jos ongelmia ilmenee tai Sinulla on kysyttävää vesipumpusta, ota yhteyttä valtuutettuun HONDA-kauppiaaseesi.

### VAROITUS!

- \* Honda-vesipumppu on turvallinen ja käyttövarma, kun sitä käsitellään käyttöohjeita noudattaen.
- \* Lue tämä käyttöohjekirja huolellisesti ja ymmärtäen ennen vesipumpun käyttöönottoa.
- \* Käyttö- ja huolto-ohjeiden laiminlyömisestä saattaa olla seurauksena loukkaantuminen tai laitevaurio.

Copyright Oy Brandt Ab. Osittainenkin julkaiseminen ja jäljentäminen sallittu vain Oy Brandt Ab:n luvalla.

## SISÄLLYSLUETTELO

	Sivu
1. TURVALLISUUSOHJEITA	2 - 4
2. VESIPUMPUN PÄÄOSAT	5
3. TOIMENPITEET ENNEN KÄYTTÖÖNOTTOA	6 - 7
4. TOIMENPITEET ENNEN KÄYNNISTYSTÄ	8 - 11
5. KÄYTTÖ	12 - 16
6. HUOLTOTOIMENPITEET	17 - 22
7. KULJETUS JA VARASTOINTI	23 - 24
8. TOIMENPITEET PITKÄAIKAISEN VARASTOINNIN JÄLKEEN	25
9. VIANETSINTÄ	25
10. TEKNISET TIEDOT	26 - 27
11. TAKUUEHDOT	28

## 1. TURVALLISUUSOHJEITA



Varoitus: Lue käyttöohjeet ennen pumpun käyttämistä.

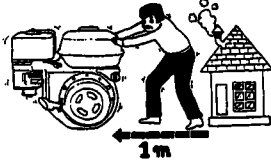

Pidä käyvää moottoria ainakin 1 m:n päässä rakennuksesta jne.

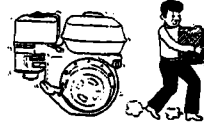

Älä pidä helposti syttyviä aineita moottorin läheisyydessä.



Älä lisää polttoainetta moottorin käydessä.  
Älä roiski polttoainetta tankkia täyttäessäsi.



Älä käytä moottoria suljetuissa tiloissa. Pakokaasut ovat vaarallisia. Älä peitä moottoria sen käydessä. Voit syyttää näin tulipalon.

Älä käytä moottoria tiloissa, joissa ei ole riittävästi tuuletusta, sillä pakokaasut saattavat olla hengenvaarallisia.

Vältä avotulta.

Pysäytä moottori polttoaineen täytön ajaksi.

Varo koskemasta käsin tai jaloin moottorin pyöriviä osia.

Älä käytä moottoria ilman käynnistimen suojusta.

Älä kallistele moottoria liikaa, ettei polttoainetta pääse läikkymään.

Pysäytä aina moottori ennen kuin ryhdyt puhdistamaan tai säätämään sitä.

Älä päästä lapsia tai lemmikkieläimiä toimivan moottorin lähelle.

## 1.

- 
- \* Älä koskaan käytä moottoria sisätiloissa, joissa ei ole riittävästi tuuletusta. Pakokaasu sisältää hengenvaarallista hiilimonoksidia.
  - \* Bensiini on erittäin tulenarka ja herkästi räjähtävä polttoaine. Pysäytä moottori polttoaineen lisäämisen ajaksi. Lisää polttoaine hyvin tuuletetussa paikassa. Vältä tupakointia, avotulta ja kipinöitä polttoaineen lisäämis- ja säilytyspaikan välittömässä läheisyydessä.
  - \* Älä lisää polttoainetta liikaa. Tarkista, että polttoainesäiliön korkki on suljettu kunnolla.
  - \* Varo läikyttämästä polttoainetta. Kaasuuntunut tai läikkynyt polttoaine leimahtaa herkästi. Ennen kuin käynnistät moottorin, kuivaa läikkynyt polttoaine ja anna polttoainekaasujen haihtua.

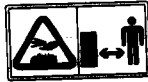

- \* Äänenvaimennin kuumenee käytön aikana ja sen jäähtyminen kestää jonkin aikaa moottorin pysäyttämisen jälkeen. Varo koskettamasta kuumaa äänenvaimenninta. Anna moottorin jäähtyä ennen kuin viet koneen säilytystilaan.
- \* Palovaaran välttämiseksi tyhjennä ruohonkokoaja aina ennen koneen viemistä säilytystilaan. Älä jätä leikkuujättesäiliötä sisätiloihin tai rakennusten seinustoille; mädäntyvien kasvijätteen lämpötila kohoaa.

1.

## CE-MERKINTÄ

Esimerkki WT30X

Tuotteen valmistaja ja osoite

Honda Motor Co., Ltd.  
2-1-1 MINAMI AOYAMA, MINATO-KU,  
TOKYO, JAPAN



■ WABJ     ■ 200

■ 5.9 kW     ■ 65 kg ← Tuotteen paino

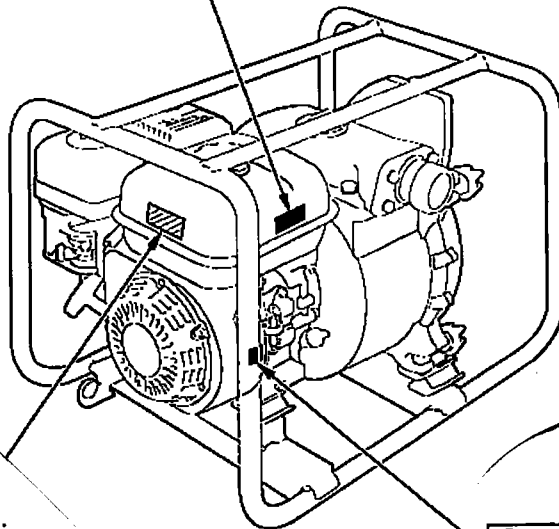

CE-merkki  
WT20X

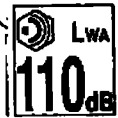

[WT20X]



kuuma pinta



Lue käyttöohjekirjaa

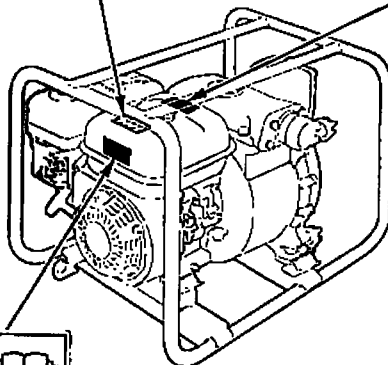

[WT30X, WT40X]



## 2. VESIPUMPUN PÄÄOSAT

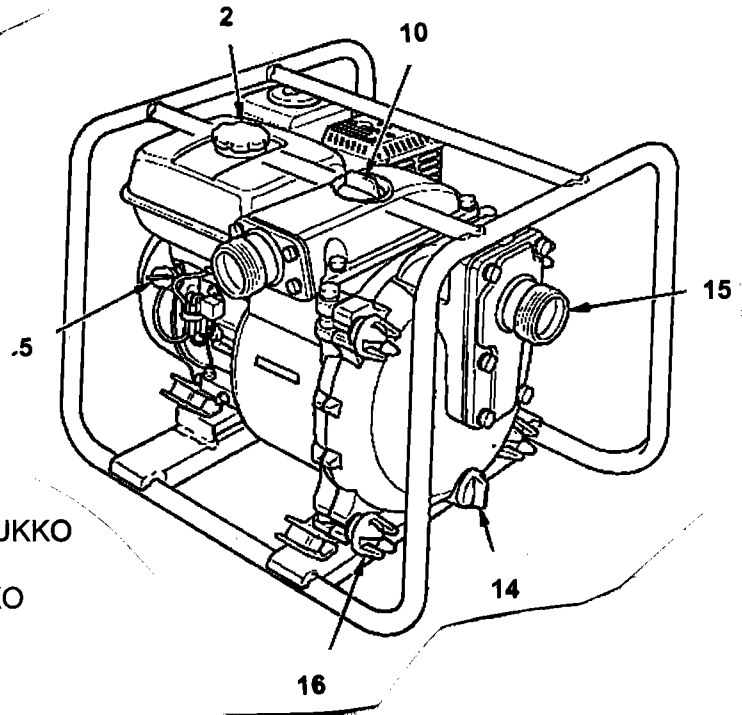
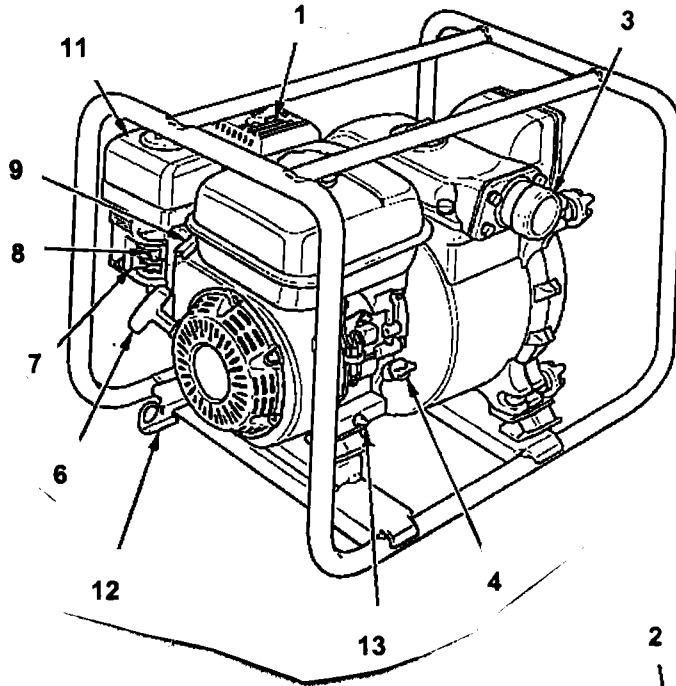

1. ÄÄNENVAIMENNIN
2. POLTTOAINESÄILIÖN TÄYTTÖAUKKO
3. POISTOLIITÄNTÄ
4. MOOTTORIÖLJYN TÄYTTÖAUKKO
5. VIRRANKATKAISIN
6. KÄYNNISTYSKAHVA
7. POLTTOAINEHANA
8. RIKASTIN
9. KAASUVIPU
10. SIEMENVEDEN TÄYTTÖAUKKO
11. ILMANSUODATIN
12. VÄÄNNIN
13. MOOTTORIÖLJYN POISTOTULPPA
14. PUMPUN TYHJENNYSTULPPA
15. IMULIITÄNTÄ
16. PUMPPULAIPAN KIIINNIKE

### 3. TOIMENPITEET ENNEN KÄYTTÖÖNOTTOA

#### 1. IMULETKUN ASENNUS

Imuletkuna on käytettävä letkua, joka on vahvistettu teräsisellä tukispiraalilla tai vastaavanlaisella (letkun tulee kestää täysi tyhjiö). Kiinnitä imuletku asianmukaisella letkusiteellä imuliittimeen ja varmista kiinnitys.

HUOM! Asenna aina imuletkun sihti paikoilleen ennen kuin aloitat pumppaamisen.

1. IMULETKU
2. LETKUSIDE
3. IMUSIHTI
4. LAIPPA

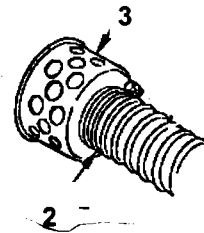
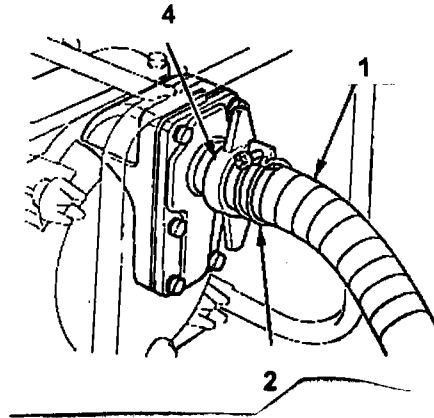

Muista asentaa laipan tiivistysrenkas kiinnitysvaiheessa.

5. TIIVISTYSRENGAS
6. IMULIITÄNTÄ

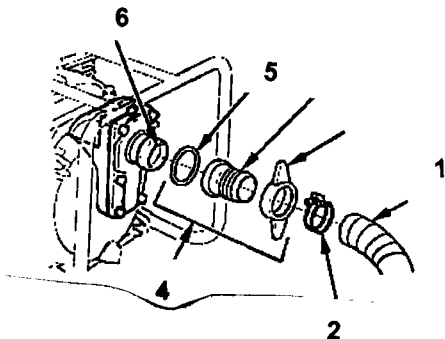

#### VARUSTEET



LAIPPASARJA



LAIPAN TIIVISTE



LETKUSIDE



IMUSIHTI



3.

---

## 2. POISTOLETKUN ASENNUS

Poistoletku on aina kiinnitettävä letkusiteellä poistoliittimeen.

HUOM! Lyhyt ja halkaisijaltaan isompi poistoletku pienentää virtausvastusta ja parantaa pumpun suorituskykyä.

1. LETKUSIDE
2. POISTOLETKU

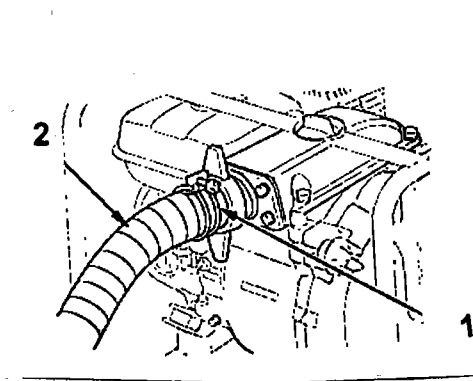



## 4. TOIMENPITEET ENNEN KÄYNNISTYSTÄ

### MOOTTORIÖLJY

Moottorin öljytilavuus: WT20X 0,6 l  
WT30 X 1,1 l  
WT40X 1,1 l

Käytä moottoriöljyä API-luokituksestaan SF- tai SG-laatuvaatimukset täyttävää moottoriöljyä.

Lisäaineiden käyttö ei ole tarpeellista.

Viskositeetti valitaan ilman lämpötilan mukaan. 10W-40 voidaan käyttää ympäri vuoden.

1. Irrota öljyntäyttötulppa (2) ja tarkista öljymäärä.

HUOM! Mitattaessa mittatikkua EI kierretä sisään.

2. Mikäli tarpeen, lisää öljyä täyttöaukkoon (3) asti.

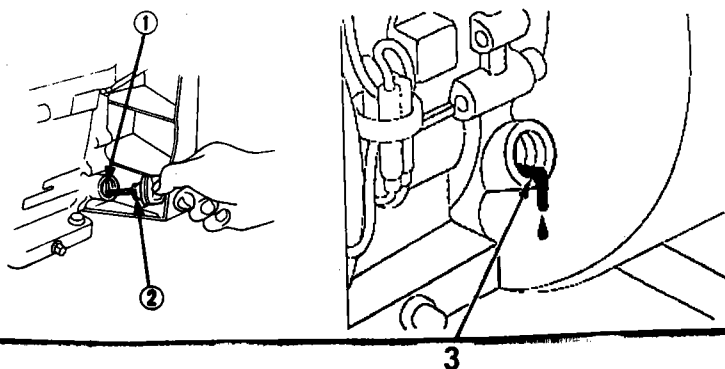
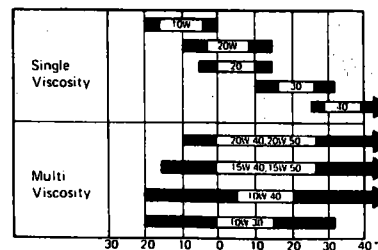

**HUOMAUTUS!** Moottoriöljy saattaa aiheuttaa ihottumaa tms. Pese kätesi huolellisesti vedellä ja saippualla mahdollisimman pian moottoriöljyn käsittelyn jälkeen.

**HUOMIO!** Hävitä käytetty moottoriöljy ympäristöystävällisesti. Vie se suljetussa astiassa huoltoasemalle tai lähimpään ongelmajätteen keruupisteeseen. Älä koskaan heitä jäteöljyä roskeen tai kaada maahan.

## 4.

**POLTTOAINE**

Tarkista polttoainemäärä ja täytä tarvittaessa polttoainesäiliö. Älä koskaan käytä bensiinin ja öljyn seosta tai epäpuhdasta bensiiniä. Älä päästä likaa, pölyä tai vettä polttoainesäiliöön. Sulje polttoainesäiliön korkki huolellisesti polttoaineen lisäämisen jälkeen. KÄYTÄ PUHDASTA, LYIJYTÖNTÄ 95 OKT. BENSIINIÄ.

**VAROITUS!**

- \* Bensiini on erittäin tulenarkaa ja räjähdysherkkää tietyissä olosuhteissa.
  - \* Lisää bensiiniä hyvin tuuletetussa paikassa ja pysäytä moottori lisäämisen ajaksi.
- Vältä tupakointia, avotulta ja kipinöitä bensiinin lisäämis- ja säilytyspaikan välittömässä läheisyydessä.
- \* Vältä bensiinin läikkymistä. Kaasuuntunut tai läikkynyt bensiini leimahtaa herkästi. Jos bensiiniä on päässyt läikkymään, pyyhi se pois, ennen kuin käynnistät moottorin.
  - \* Vältä toistuvaa tai pitkäaikaista ihokosketusta bensiinin ja kaasuuntuneen bensiinin hengittämistä. Säilytä lasten ulottumattomissa.

**HUOMIO!**

Bensiinin korvikeaineiden käyttäminen on kielletty. Ne saattavat vaurioittaa polttoainejärjestelmän osia.

Polttoainesäiliön tilavuus: WT20X 3,6 l  
 WT30X 6,0 l  
 WT40X 6,5 l

YLÄRAJA

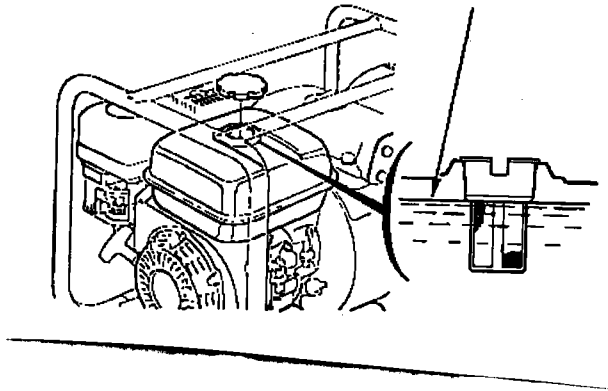

## 4.

**ILMANPUHDISTIN**

Tarkista ilmansuodatin. Jos suodatin on likainen, puhdista se sivulla 19 olevien ohjeiden mukaan.

**HUOMIO!**

\* Asenna ilmanpuhdistimen kansi huolellisesti takaisin paikoilleen. Kansi ei pysy paikallaan, jos sen kiinnitysmutteri on kiristetty huolimattomasti; seurauksena on moottorin käyntihäiriöitä.

\* Älä koskaan käytä moottoria ilman ilmanpuhdistinta. Moottorin käyttämisestä ilman ilmanpuhdistinta on seurauksena moottorin ennenaikainen kuluminen.

1. SIIPIMUTTERI
2. KANSI
3. SUODATIN

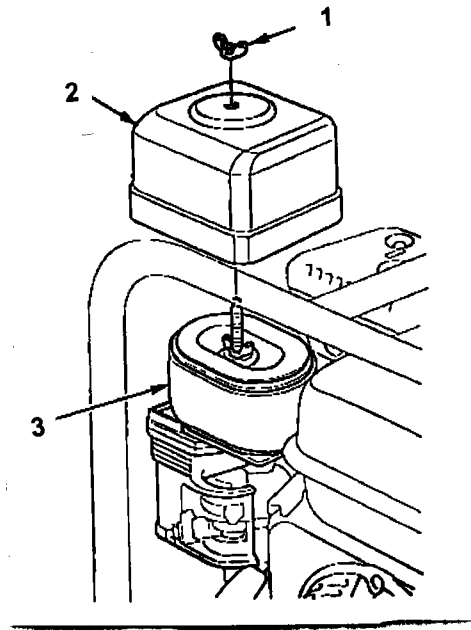
**SIEMENVEDEN TÄYTTÖ**

Täytä pumppupesä siemenvedellä ennen käynnistystä.

HUOM! Älä koskaan käytä vesipumppua ilman vettä. Ilman vettä käytettynä vesipumpussa oleva mekaaninen akselitiiviste saattaa vaurioitua.

1. SIEMENVEDEN TÄYTTÖAUKKO

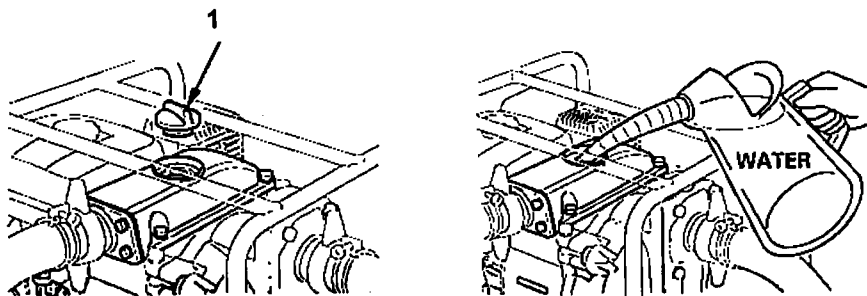

**4.**

---

**ÖLJYNVALVONTAJÄRJESTELMÄ**

Järjestelmä pysäyttää moottorin ennen kuin moottoriöljyn määrä on laskenut alle sallitun tason. Välttääksesi öljyn määrän vähentymisestä johtuvan moottorin pysäytyksen, on järkevää tarkistaa moottoriöljyn määrä silmämääräisesti säännöllisesti.

Jos moottoria yritetään käynnistää liian vähäisellä öljymäärällä, moottori ei käynnisty. Lisää moottoriin öljyä ylärajaan saakka suositetulla moottoriöljyllä.

## 5. KÄYTTÖ

---

### MOOTTORIN KÄYNNISTYS

1. Käännä polttoainehana (1) ON-asentoon.

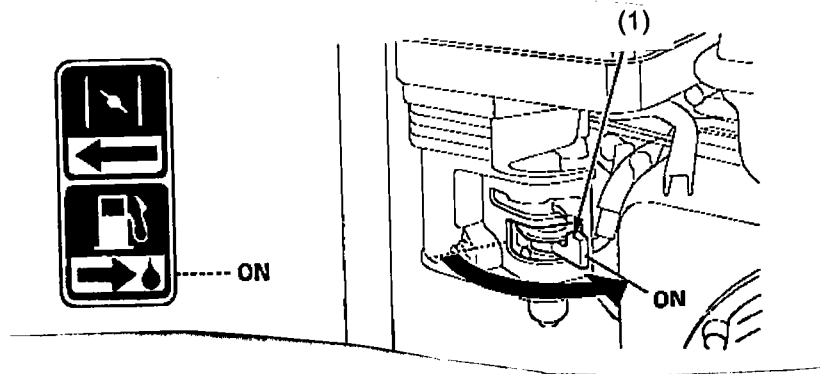

2. Käännä rikastinvipu (2) KIINNI-asentoon jos moottori on kylmä (CLOSE-asento)

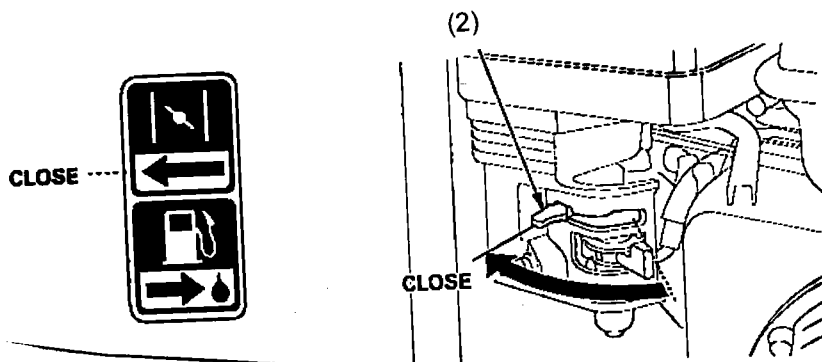

3. Käännä moottorivirran katkaisin (3) asentoon.

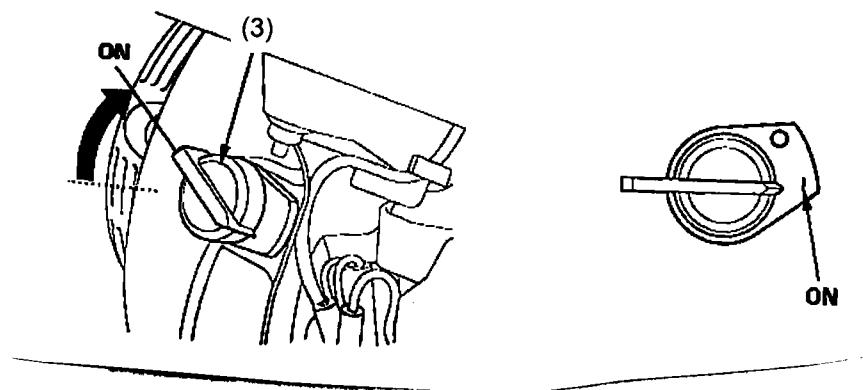

5.

4. Siirrä kaasuvipu (4) hieman ON-vasemmalle.

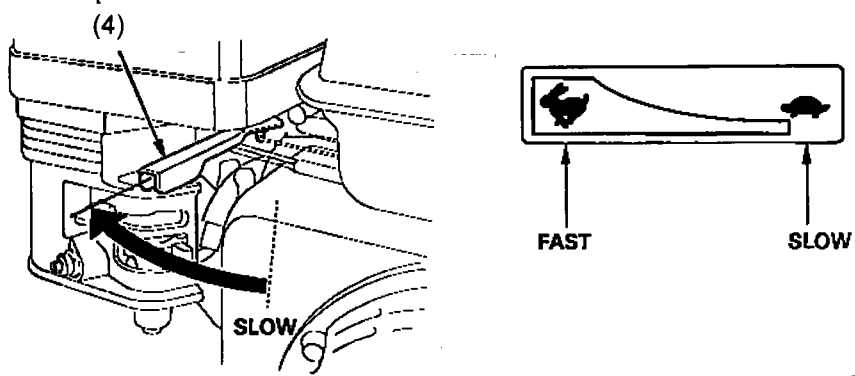

5. Vedä käynnistyskahvasta (1) kevyesti. Kun tunnet vastusta, vedä voimakkaasti ja palauta kahva hitaasti.

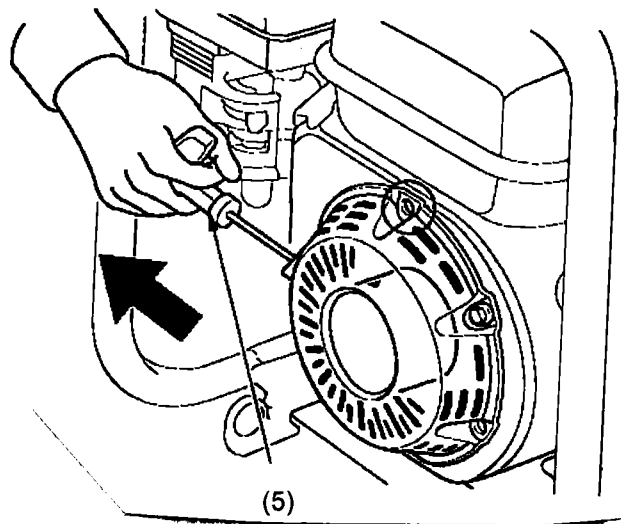

5.

6. Kun moottori lämpenee, aukaise rikastinta (6) asteittain. (OPEN-asentoon)

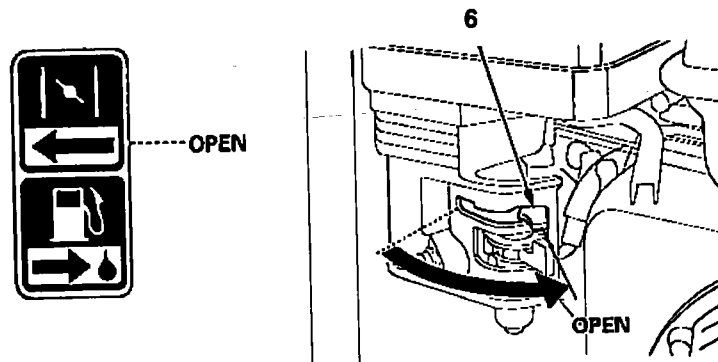

7. Säädä moottorin kierrosluku kaasuvivulla (7) haluttuun kierroslukuun.

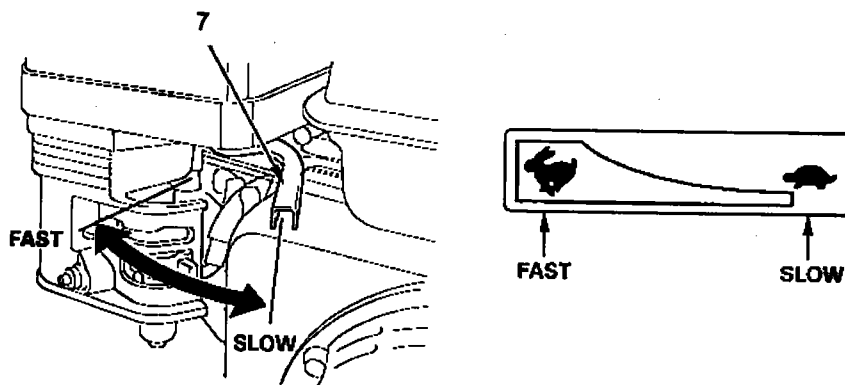

5.

## MOOTTORIN PYSÄYTTÄMINEN

1. Vie kaasuvipu (1) kokonaan oikealle.

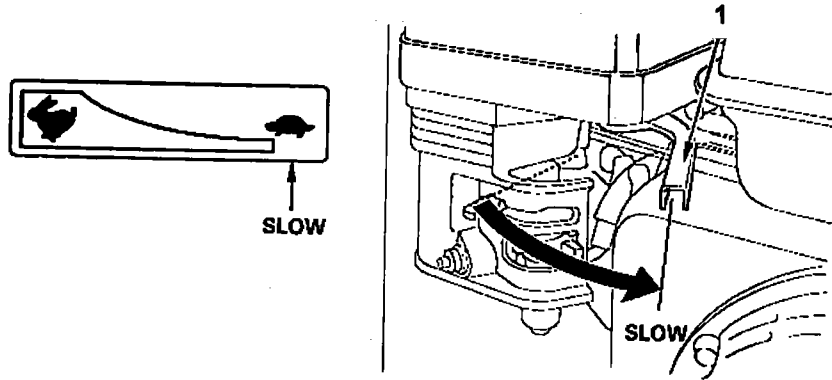

2. Käännä moottorivirran katkaisin (2) OFF-asentoon.

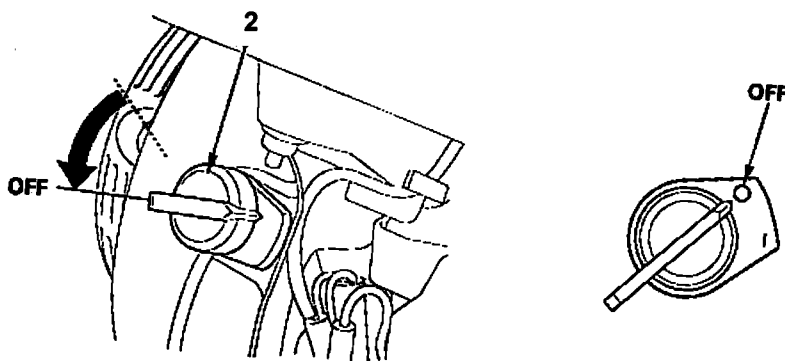

3. Sulje polttoainehana (3) kääntämällä hana OFF-asentoon.

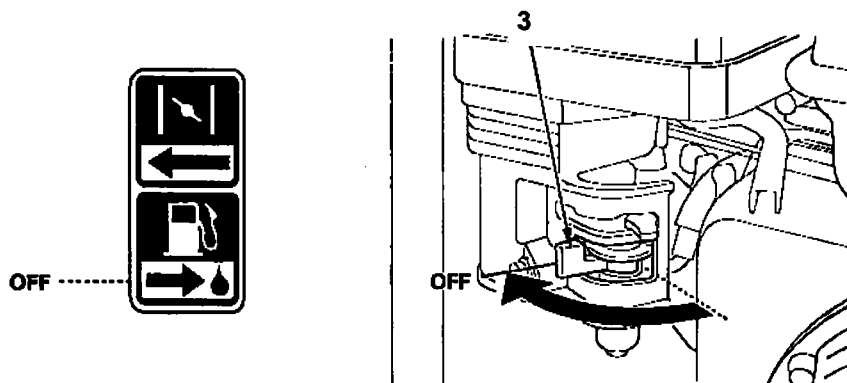



## 5.

Käytön jälkeen tyhjennä pumppupesä kiertämällä pesän tyhjennystulppa (1) auki. Irrota myös täyttötulppa ja huuhtele pesä puhtaalla vedellä. Huuhtelun jälkeen muista kiertää tulpat takaisin kiinni.

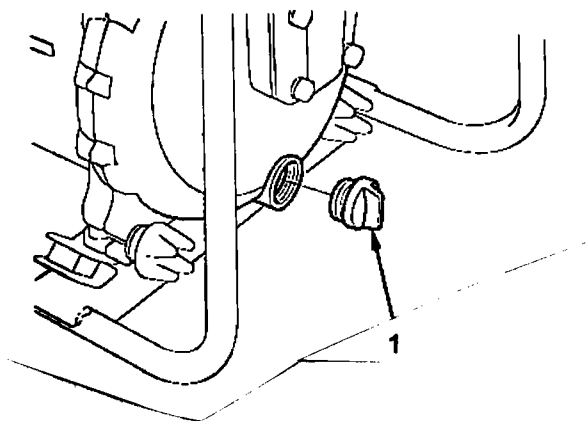

## 6. HUOLTOTOIMENPITEET

Huoltoväli		ennen joka käyttöä	1 kk tai 20. kk	joka 3. kk tai 50. h	joka 6. kk tai 100. h	vuosittain tai joka 300. h
MOOTTORIÖLJY	Tarkistus Vaihto	x	x		x	
ILMANSUODATIN	Tarkistus Puhdistus	x		x *)		
POLTTOAINESUODATIN						x**)
SYTYTYSTULPPA					x	
VENTTIILIEŃ VÄLYS						x**)
PALOTILAN PUHDISTUS						x**)
POLTTOAINETANKIN PUHDISTUS						x**)
POLTTOAINELETKUT		Vaihda joka 2. vuosi				
SIIPIPYÖRÄŃ TARKISTUS						x**)
PUMPPUPESÄŃ TARKISTUS						x**)
IMULÄPÄŃ TARKISTUS						x**)
PUMPPUPESÄŃ PUHDISTUS		Jokaisen käyttökerran jälkeen				
KIPINÄSAMMUTIN (Lisävaruste)		Puhdista joka 100. tunti				

\*) Useammin, työskenneltäessä pölyisissä olosuhteissa.

\*\*\*) Nämä toimenpiteet suorittaa valtuutettu HONDA-huolto.

**VAROITUS!** Pysäytä moottori. Irrota sytytystulpan johdin tulpasta estääksesi moottorin käynnistämisen vahingossa ennen huoltotoimenpiteen aloittamista.

**HUOMAUTUS!**

\* Käytä ainoastaan alkuperäisiä HONDA-varaosia. Tarvikkeosat eivät välttämättä täytä Hondan laatuvaatimuksia ja saattavat vaurioittaa moottoria.

\* Määräaikaisten tarkistukset ja säädöt ovat välttämättömiä moottorin hyvän suoritustason ylläpitämiseksi. Säännöllinen huolto varmistaa koneen pitkän käyttöiän.

\* Jos pumpulla on pumpattu suola- ja/tai likaista vettä huuhtelee pumppupesä makealla vedellä ja poista lika pumppupesästä.

## 6.

**MOOTTORIÖLJYN VAIHTO**

Valuta öljy ulos kun moottori on vielä lämmin, jotta öljy valuisi ulos nopeasti ja kokonaan.

1. Irrota öljyntäyttöaukon korkki (1).
2. Irrota tyhjennystulppa (2) ja valuta öljy ulos. Kierrä tulppa paikoilleen.
2. Täytä öljyllä ylärajamerkkiin (3) asti. Kierrä öljyntäyttöaukon tulppa kiinni.

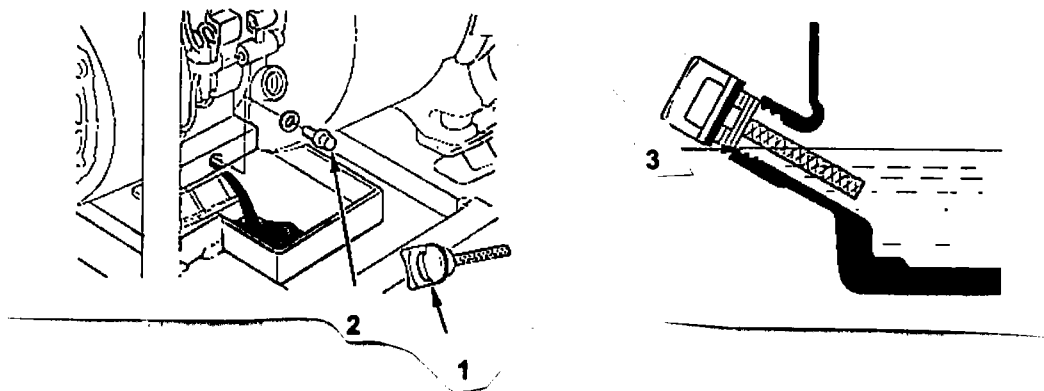

Öljytilavuus: WT20X 0,6 l  
WT30/40X 1,1 l

Käytä moottoriöljyä API-luokituksestaan SG tai SF. Valitse viskositeetti lämpötilan mukaan (ks. taulukko). SAE 10W-40 on yleensä suositeltavaa kaikissa lämpötiloissa.

**HUOMAUTUS!** Käytetty moottoriöljy saattaa aiheuttaa ihottumaa tms. Pese kätesi huolellisesti vedellä ja saippualla mahdollisimman pian käytetyn moottoriöljyn käsittelyn jälkeen.

**HUOMIO!** Hävitä käytetty moottoriöljy ympäristöystävällisesti. Vie se suljetussa astiassa huoltoasemalle tai lähimpään ongelmajätteen keruupisteeseen. Älä koskaan heitä jäteöljyä roskeen tai kaada maahan.

## 6.

**ILMANPUHDISTIMEN HUOLTO**

Likainen ilmanpuhdistin rajoittaa ilmavirtausta kaasuttimessa. Puhdista suodatin säännöllisesti.

1. Irrota siipimutteri (1) ja ilmanpuhdistimen kansi (2). Irrota siipimutteri (3) ja suodatin (4).
2. Pese vaahtosuodatin (4) saippuvedessä ja anna kuivua.
3. Kasta vaahtosuodatin öljyn ja purista liika öljy pois.
4. Puhdista paperisuodatin (5) sisältä ulospäin paineilmalla.
5. Asenna ilmanpuhdistin paikoilleen.

HUOM! Tarvittaessa vaihda suodatin uuteen.

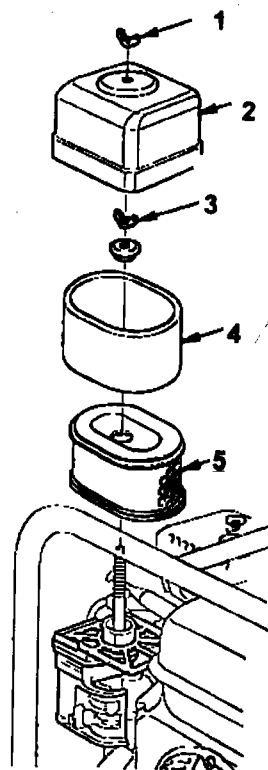
**SYTYTYSTULPPA: BPR6ES (NGK) tai W20EPR-U (DENSO)**

1. Irrota sytytystulpan hattu ja sen jälkeen itse tulppa.
2. Tarkasta tulppa. Vaihda se mikäli eristys on murtunut tai säröillyt.
3. Mittaa välitystulkillla elektrodien väli. Välin tulee olla noin 0,6 - 0,7 mm. Mikäli tarpeen, korjaa varovasti taivuttamalla sivuelektrodia.
4. Tarkista, että tiivistysrenkas on hyvässä kunnossa. Kierrä tulppa paikoilleen käsin.
5. Kierrä vielä tulpan avaajalla 1/8 - 1/4 kierrosta. Uutta tulppaa kierretään ½ kierrosta, jotta tiivistysrenkas puristuu paikoilleen.
6. Aseta tulpan hattu paikoilleen.

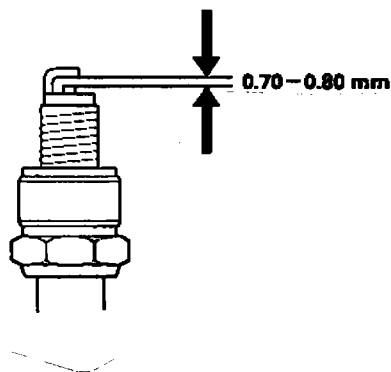
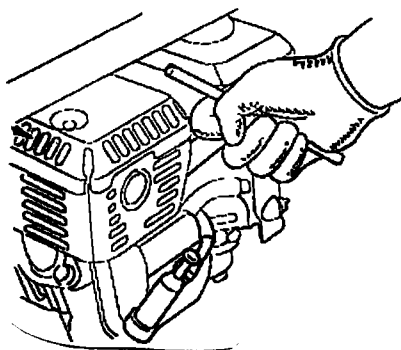

6.

## PUMPUNPESÄN PUHDISTUS

1. Pumpun runko ja pesä on pestävä jokaisen käyttökerran jälkeen. Irrota pumppupesän kansi (1) aukaisemalla kannen kiinnitysruuvit (3) erikoisvääntimellä (2).

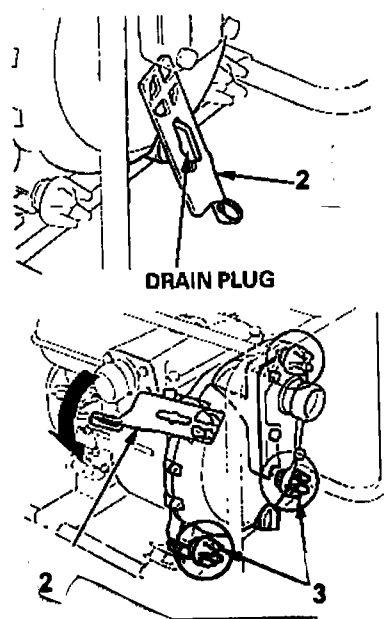
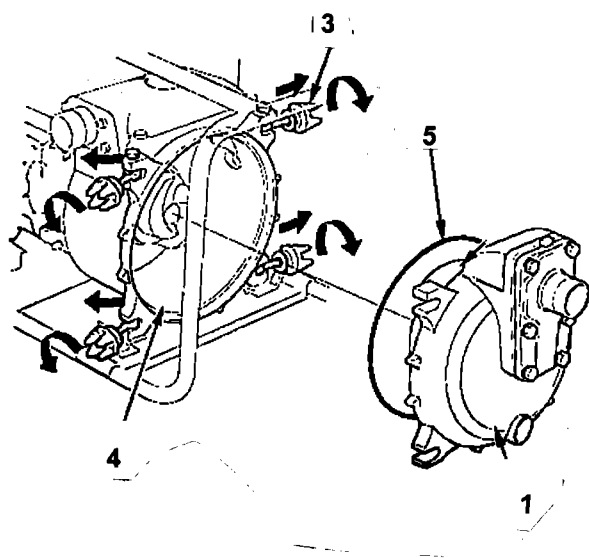

Pese pesä (4) ja kansi puhtaalla vedellä.

2. Asennusvaiheessa tarkista, että o-rengas (5) on ehjä. Vaihda tarvittaessa. Muista kiristää kannen kiinnitysruuvit erikoisavaimella.

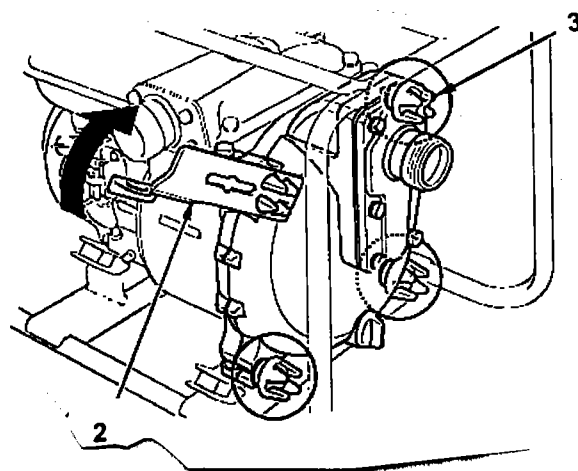
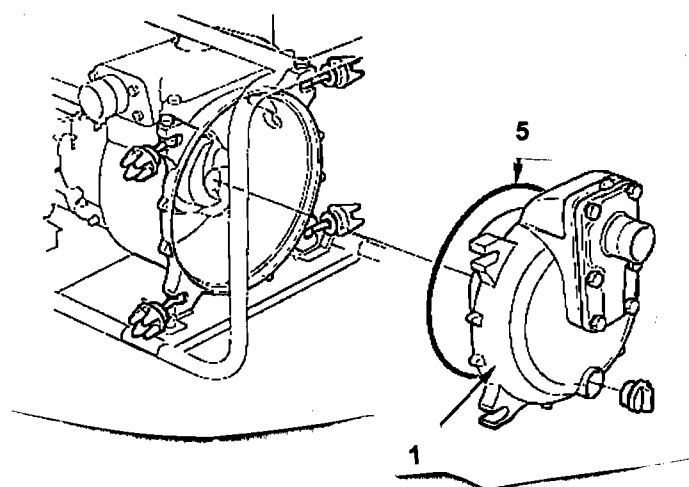

6.

**KIPINÄSAMMUTTIMEN PUHDISTUS (lisävaruste)****WT20X**

Irrota pakoputkisto sekä siitä kipinäsammutin (1).  
Puhdista kipinäsammutin teräsharjalla.

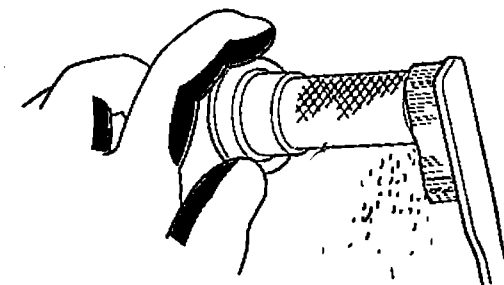
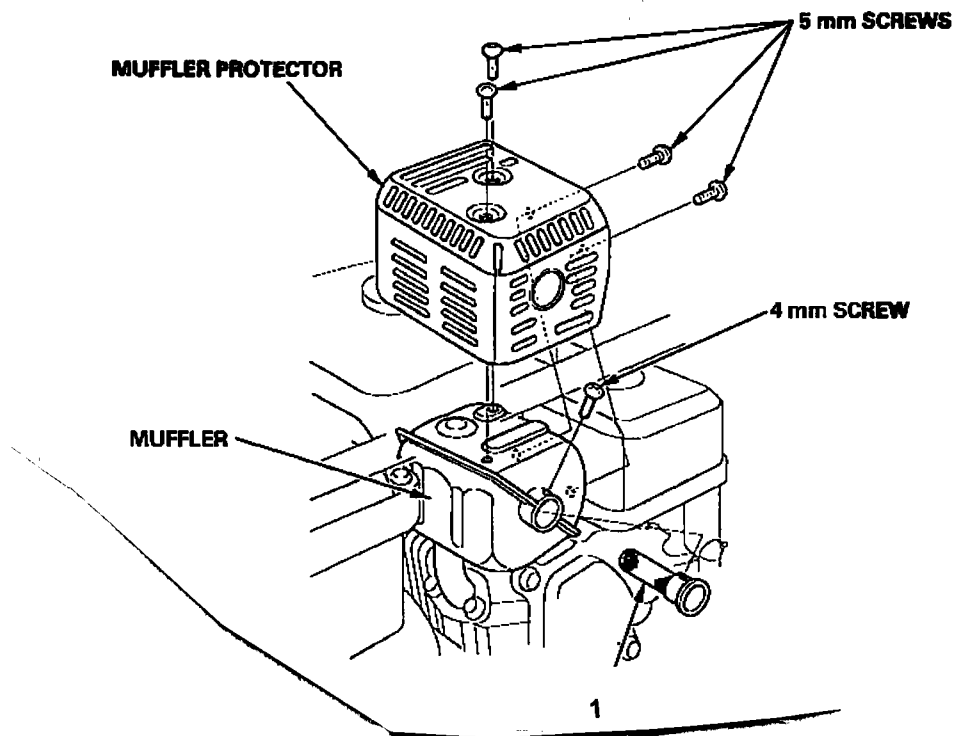

6.

**WT30X / WT40X**

Irrota pakoputkisto sekä siitä kipinäsammutin (1).  
Puhdista kipinäsammutin teräsharjalla.

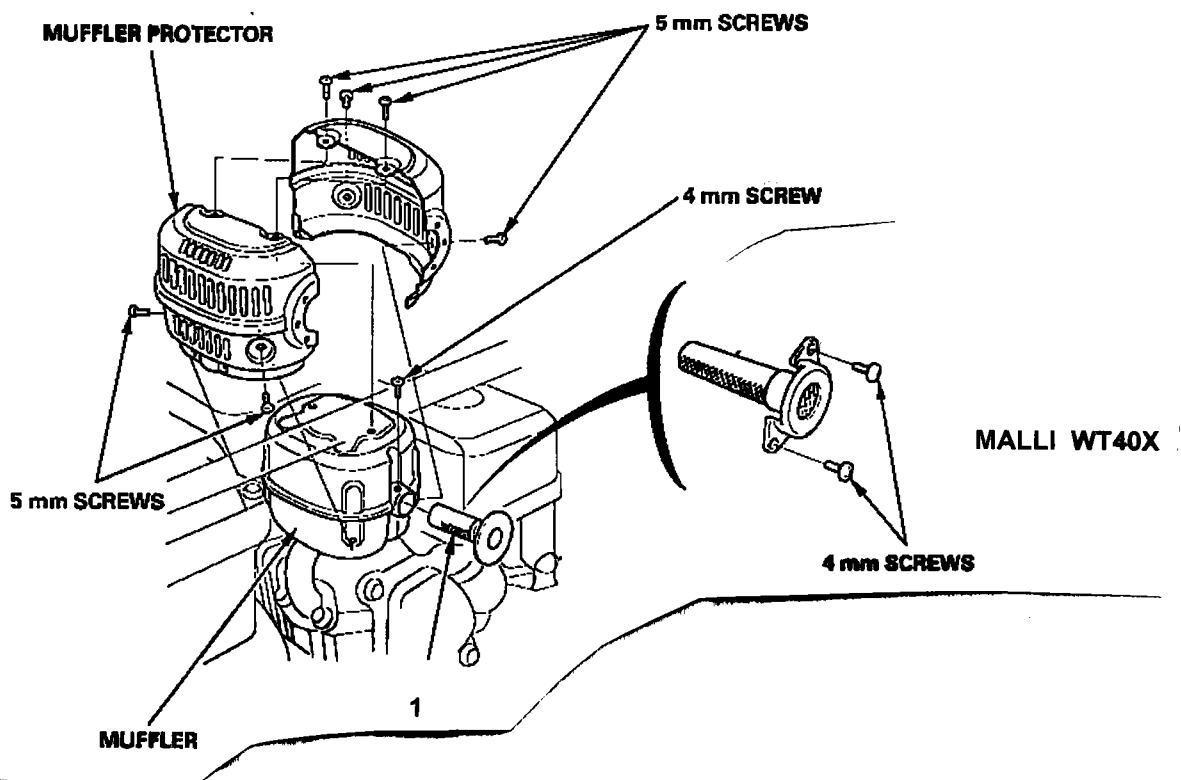

## 7. KULJETUS JA VARASTOINTI

---

### KULJETUS

\* Jotta polttoainetta ei vuotaisi moottorista, käännä aina polttoainehana kiinni kuljetuksen ajaksi.

### VARASTOINTI

\* Älä säilytä moottoria kaadettuna. Se saattaa aiheuttaa moottoriöljyn ja polttoaineen valumisen sylinteriin.

### PITKÄAIKAINEN VARASTOINTI

Seuraavat toimenpiteet on suoritettava säilytettäessä moottoria yli kuukauden ajan:

\* Puhdista vesipumpun pumppuosa. Irrota pumpun tyhjennystulppa (1) ja siemenveden täyttötulppa. Huuhtelee pumppupesä makealla puhtaalla vedellä ja anna pumpun kuivua. Kiinnitä tulpat.

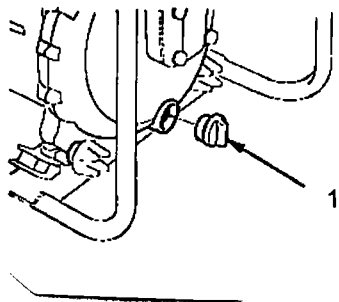

- \* Tyhjennä polttoainesäiliö ja kaasutin.
- \* Irrota uimurin kupin (2) tyhjennysruuvi, aukaise polttoainehana ja anna polttoaineen valua astiaan.
- \* Irrota polttoainehanan sakkakuppi (3) ja tyhjennä se polttoaineesta ja epäpuhtauksista.

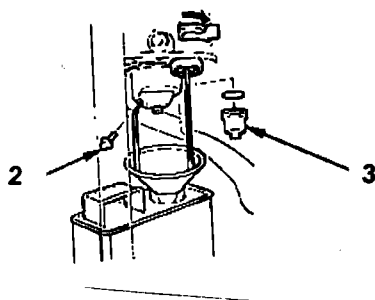



## 7.

- \* Kiinnitä sakkakuppi.
  - \* Kiinnitä kaasuttimen tyhjennysruuvi.
  - \* Vaihda moottoriin uudet öljyt.
  - \* Puhdista ilmansuodatin.
  - \* Sumuta suojaöljyä ruostuviin kohtiin.
  - \* Vedä käynnistysnarusta kunnes tunnet vastusta (katso, että merkit A ovat kohdakkain).
- Tämä toimenpide sulkee venttiilit ja suojaa siten niitä hapettumiselta.
- \* Peitä moottori ja aseta se tasaiselle alustalle kuivaan ja pölyttömään paikkaan.

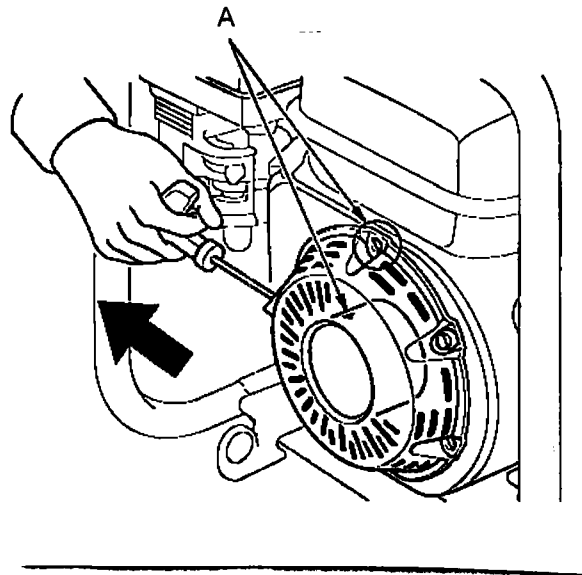
**HUOM!**

Polttoaineen koostumus muuttuu ajan myötä. Jos polttoainesäiliöön ja kaasuttimeen jää bensiiniä, voivat kaasuttimen kanavat hapettua, eikä moottori käynnisty kun moottoria tarvitaan seuraavan kerran.

**HUOM!**

Jos moottori seisoo varastoituna kauemmin kuin ½ vuotta, irrota sytytystulppa ja kaada sylinteriin ½ ruokalusikallista puhdasta moottoriöljyä. Vedä käynnistinnarusta hitaasti muutama kerta, jotta öljy levittäytyy tarpeeksi. Kiinnitä sytytystulppa paikoilleen.

## 8. TOIMENPITEET PITKÄAIKAISEN VARASTOINNIN JÄLKEEN

---

1. Irrota sytytystulppa ja tarkista, että se on puhdas ja kärkiväli on oikea 0,6 - 0,7 mm. Vedä käynnistysnarusta muutaman kerran.
2. Kierrä sytytystulppa mahdollisimman tiukkaan ja sen jälkeen vielä tulpanavaajalla 1/8 - 1/4 kierrosta.
3. Tarkista moottoriöljyn määrä ja kunto.
4. Täytä polttoainesäiliö ja käynnistä moottori.

HUOM! Mikäli moottori on sivelty öljyllä, moottori savuttaa aluksi. Tämä on täysin normaalia.

## 9. VIANETSINTÄ

---

### 1. Kun moottori ei käynnisty, tarkista seuraavat seikat:

- \* Onko virrankatkaisin "ON" -asennossa?
- \* Onko tarpeeksi polttoainetta?
- \* Tuleeko kaasuttimeen polttoainetta?  
Paina Prime-pumppu useaan otteeseen ja katso, että polttoaine virtaa putkeen.
- \* Tuleeko sytytystulppaan kipinä?  
a) Irrota tulpanhattu ja puhdista tulpan ympäristö, irrota sytytystulppa.  
b) Laita sytytystulppa tulpanhattuun.  
c) Käännä virtakytkin "ON" -asentoon.  
d) Paina sytytystulpan kierreosa maalaamattomaan metalliin (runkoon) ja vedä käynnistyskahvasta.  
e) Jos sytytystulppaan ei tule kipinää, vaihda se uuteen. Jos taas kipinää tulee, yritä käynnistää ohjeiden mukaan.
- \* Jos moottori ei kaikesta huolimatta käynnisty, toimita pumppu valtuutetulle Honda-korjaamolle.

### 2. Kun pumppu ei pumpkaa vettä, tarkista seuraavat seikat:

- \* Onko pumppu täynnä siemenvettä?
- \* Onko imusihti tukossa?
- \* Onko letkusiteet kiinnitetty huolella?
- \* Ovatko letkut vaurioituneet?
- \* Onko nostokorkeus liian korkea?
- \* Jos pumppu ei kaikesta huolimatta pumpkaa, toimita se valtuutetulle Honda-huoltokorjaamolle.

## 10. TEKNISET TIEDOT

## WT20X

Moottori		Pumppu	
Malli	GX160	Malli	WT20X
Moottorin malli	4-taht., 1-syl. (kall. 25°) kansiventtiilikoneisto	Imuletkun halkaisija (mm)	50
Halk. x Isku (mm)	68 x 45	Poistoletkun halkaisija (mm)	50
Suurin teho	4,0 kW/4000 min <sup>-1</sup>	Jatkuva teho (kierr/min)	3600
Suurin vääntö	10,8 Nm/2500 min <sup>-1</sup>	Nostokorkeus (m)	30
Jäähdytys	ilmajäähd. puhallin	Imukorkeus (m)	8
Sytytys	Transistoroitu	Tuotto (l/min)	710
		Kokonaispaino (kuivana)	47 kg

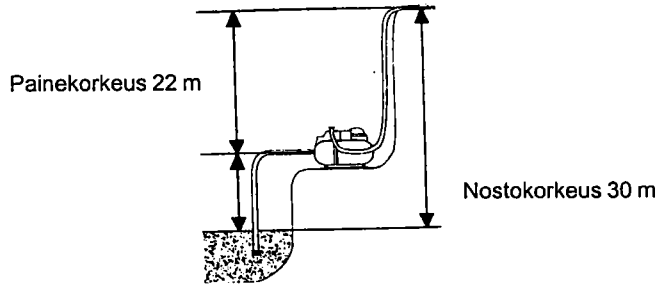

Imukorkeus 8 m

## WT30X

Moottori		Pumppu	
Malli	GX240	Malli	WT30X
Moottorin malli	4-taht., 1-syl. (kall. 25°) kansiventtiilikoneisto	Imuletkun halkaisija (mm)	80
Halk. x Isku (mm)	73 x 58	Poistoletkun halkaisija (mm)	80
Suurin teho	5,9 kW/3600 min <sup>-1</sup>	Jatkuva teho (kierr/min)	3600
Suurin vääntö	16,7 Nm/2500 min <sup>-1</sup>	Nostokorkeus (m)	27
Jäähdytys	ilmajäähd. puhallin	Imukorkeus (m)	8
Sytytys	Transistoroitu	Tuotto (l/min)	1210
		Kokonaispaino (kuivana)	60 kg

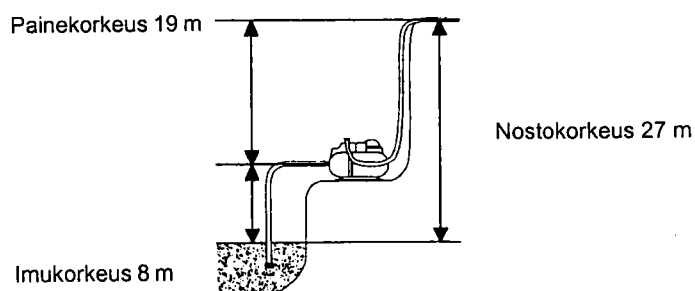

10.

**WT40X**

<b>Moottori</b>		<b>Pumppu</b>	
Malli	GX340	Malli	WT40X
Moottorin malli	4-taht., 1-syl. (kall. 25°) kansiventtiilikoneisto	Imuletkun halkaisija (mm)	100
Halk. x Isku (mm)	82 x 64	Poistoletkun halkaisija (mm)	100
Suurin teho	8,1 kW/3600 min <sup>-1</sup>	Jatkuva teho (kierr/min)	3600
Suurin vääntö	23,5 Nm/2500 min <sup>-1</sup>	Nostokorkeus (m)	26
Jäähdytys	ilmajäähd. puhallin	Imukorkeus (m)	8
Sytytys	Transistoroitu	Tuotto (l/min)	1640
		Kokonaispaino (kuivana)	78 kg

Painekorkeus 18 m

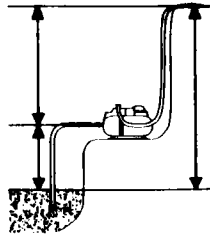

Nostokorkeus 26 m

Imukorkeus 8 m

## 11. TAKUUEHDOT

---

### TAKUUEHDOT

1. Takuu alkaa siitä päivästä, jolloin tuote on toimitettu käyttäjän käyttöön.
2. Takuaika on yksityiskäytössä 24 kk ja ammattikäytössä 12 kk.
3. Takuun edellytyksenä on, että takuukortti kaikilta osin täytettynä toimitetaan maahantuojalle VÄLITTÖMÄSTI kaupan tapahduttua. Takuuta koskevat asiat on esitettävä myyjälle tai huoltokorjaamolle heti vian ilmestyttyä. Mikäli kysymyksessä on aine- tai valmistusvika, osa vaihdetaan veloituksetta.
4. Korjauksen yhteydessä suoritettavat pesut ja puhdistukset, öljyt sekä polttoaineet eivät sisälly takuutyökustannuksiin, eli asiakas on velvollinen nämä maksamaan.
5. Takuu raukeaa, jos todetaan, että tuotteessa on käytetty muita kuin alkuperäisiä varaosia. Takuu ei myöskään koske vaurioita, jotka ovat aiheutuneet normaalista kulumisesta, väärästä käytöstä, virheellisestä tai laiminlyödyistä huolloista.